

拆卸

1. 拆卸燃油泵。
(参考燃油输送系统-燃油泵)
2. 分离燃油传感部连接器(A)。

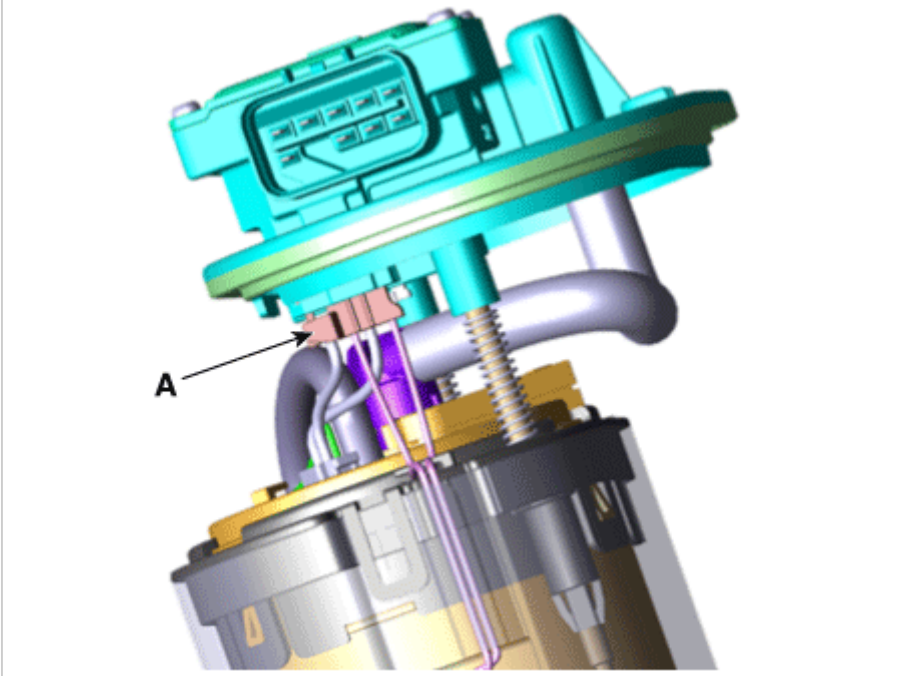

3. 使用通用螺丝刀，举升固定挂钩(A)后，拆卸燃油传感部(B)。

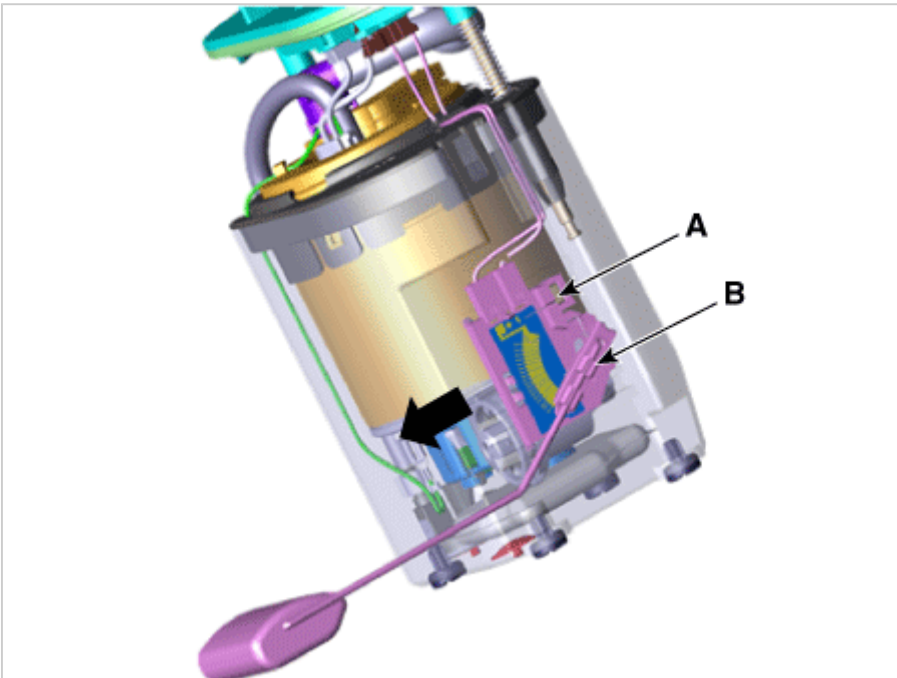

4. 释放固定挂钩(A)后拆卸储油杯(B)。

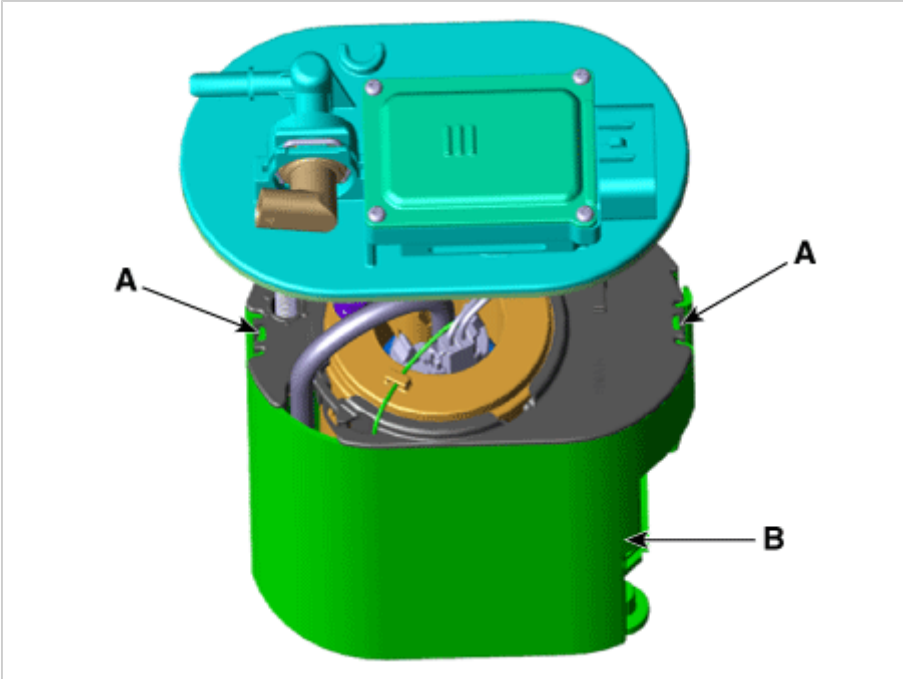

5. 拆卸固定夹(B)后, 拆卸燃油压力调节器(A)。

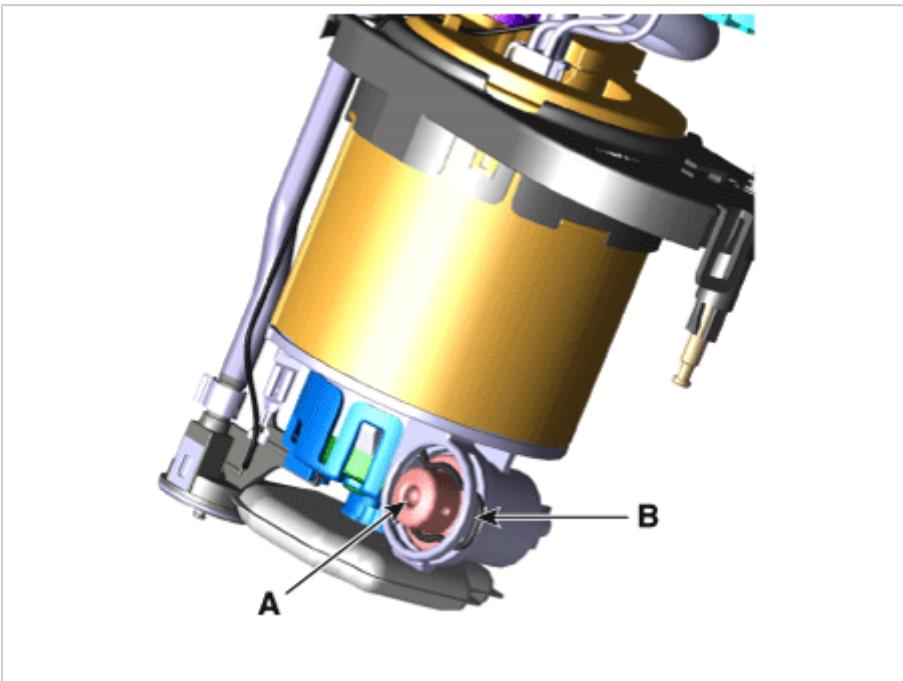

安装

1. 按拆卸的相反顺序安装。